

**Vostro™ | A840/A860**

**Installationshandbok  
och lathund**



# Noteringar, anmärkningar och varningar



**OBS!** En notering innehåller viktig information som kan hjälpa dig att få ut mer av din dator.



**ANMÄRKNING:** En anmärkning visar att maskinvaran kan vara skadad, data kan ha gått förlorade samt hur du undviker dessa problem.



**WARNING!** En varning signalerar risk för skada på egendom eller person, eller livsfara.

## Om Macrovision-produkter

I den här produkten finns teknik för upphovsrättsskydd som skyddas av metodanspråk i vissa amerikanska patenter och andra immateriella rättigheter som tillhör Macrovision Corporation och andra rättighetsägare. Användning av den upphovsrättsligt skyddade tekniken måste godkännas av Macrovision Corporation och endast vara för hemmabruk och annan begränsad användning, såvida inte Macrovision Corporation uttryckligen ger sitt medgivande till annan användning. Dekompilering och disassemblering förbjudes.

---

Informationen i det här dokumentet kan komma att ändras.

© 2008 Dell Inc. Med ensamrätt.

Återgivning i någon form utan skriftligt tillstånd från Dell Inc. är strängt förbjuden.

Varumärken som används i den här texten: *Dell*, *DELL*-logotypen, *Vostra*, *Wi-Fi Catcher*, *DellConnect* är varumärken som tillhör Dell Inc.; *Bluetooth* är ett registrerat varumärke som tillhör Bluetooth SIG, Inc. och används av Dell på licens; *Intel*, *Pentium*, *Core* och *Celeron* är registrerade varumärken som tillhör Intel Corporation i USA. och andra länder; *Microsoft*, *Windows*, *Windows Vista* och *Windows Vista* startknappsllogotyp är antingen varumärken eller registrerade varumärken som tillhör Microsoft Corporation i USA och/eller andra länder.

Övriga varumärken kan användas i dokumentet som hänvisning till antingen de enheter som gör anspråk på varumärkena eller deras produkter. Dell Inc. fransäger sig allt ägarintresse av andra varumärken än sina egna.

**PP37L, PP38L**

**Augusti 2008**

**Artikelnummer R857H**

**Rev. A02**

# Innehåll

<b>Om datorn . . . . .</b>	<b>7</b>	<b>Snabbinstallation . . . . .</b>	<b>15</b>
Framifrån . . . . .	7	Ansluta till Internet. . . . .	17
Höger sida. . . . .	8	Konfigurera Internet-anslutningen . . . . .	17
Vänster sida . . . . .	10	Överföra information till en ny dator. . . . .	18
Borttagning av batteri . . . . .	12	<b>Specifikationer. . . . .</b>	<b>19</b>

<b>Felsökning . . . . .</b>	<b>31</b>	<b>Installera om programvara . . . . .</b>	<b>51</b>
Felmeddelanden . . . . .	31	Drivrutiner . . . . .	51
Systemmeddelanden . . . . .	39	Identifiera drivrutiner . . . . .	51
Felsökning av programvaru- och maskinvaruproblem . . . . .	41	Installera om drivrutiner och verktyg . . . . .	51
Dell Diagnostics . . . . .	41		
<b>Felsökningstips . . . . .</b>	<b>43</b>	<b>Återställa operativsystemet . . . . .</b>	<b>54</b>
Problem med ström- försörjningen . . . . .	44	Använda Systemåterställning i Microsoft® Windows® . . . . .	55
Problem med minne . . . . .	46	Använda mediet med operativsystemet . . . . .	56
Problem med låsningar och programvara . . . . .	47		
Dells tjänst för tekniska uppdateringar . . . . .	49		
<b>Dells supportcenter . . . . .</b>	<b>49</b>		

<b>Söka efter information</b> . . . . .	<b>59</b>	Produktinformation. . . . .	66
<b>Få hjälp</b> . . . . .	<b>63</b>	Returnera produkter för garantireparation eller återbetalning . . . . .	66
Få hjälp . . . . .	63	Innan du ringer . . . . .	67
Teknisk support och kundtjänst . . .	64	Kontakta Dell . . . . .	69
Online-tjänster . . . . .	64	<b>Index</b> . . . . .	<b>71</b>
Tjänsten AutoTech . . . . .	65		
Automatisk orderuppföljningstjänst . . . . .	65		
Problem med beställningen. . . . .	65		



# Om datorn

## Framifrån

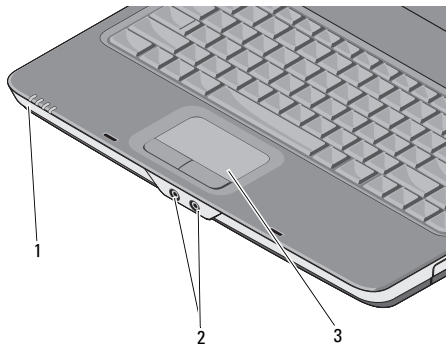

1 lampor för  
enhetsstatus

2 ljudkontakter

3 styrplatta

### LAMPOR FÖR ENHETSSTATUS

Lamporna på handledsstödet mot datorns mitt visar följande:



Strömindikator – Tänds när du startar datorn och blinkar när datorn är i strömsparläge.



Hårddiskindikator – Börjar lysa när datorn läser eller skriver data.



**ANMÄRKNING:** Om du vill undvika att förlora data bör du aldrig stänga av datorn när indikatorn  blinkar.



Batteristatusindikator – Tänds och lyser med fast sken eller blinkar för att visa batteriladdningens status.



Wi-Fi-statusindikator – Börjar lysa när det trådlösa nätverkskortet aktiveras.

## LJUDKONTAKTER

---

Anslut hörlurar till uttaget .

---

Anslut en mikrofon till uttaget .

---

**STYRPLATTA** — Fungerar som en mus.

## Höger sida

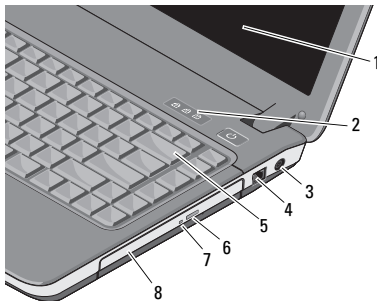

- |   |                            |   |                                  |
|---|----------------------------|---|----------------------------------|
| 1 | bildskärm                  | 2 | tangentbordsindikatorer          |
| 3 | nätadapterkontakt          | 4 | modemkontakt                     |
| 5 | tangentbord                | 6 | utmatningsknapp för optisk enhet |
| 7 | indikator för optisk enhet | 8 | optisk enhet                     |



**BILDSKÄRM** — Mer information om bildskärmen finns i *Dell Technology Guide* (teknikhandbok).

### STATUSINDIKATORER FÖR TANGENTBORD —

Indikatorerna ovanför tangentbordet visar följande:



Tänds när det numeriska tangentbordet aktiveras.



Tänds när versallåset (caps lock) aktiveras.



Tänds när scroll lock-funktionen aktiveras.

---

**NÄTADAPTERKONTAKT** — Anslut en nätadapter till datorn. Nätadaptern omvandlar växelström till likström, som datorn körs på. Du kan ansluta nätadaptern oavsett om datorn är på eller av.



**VARNING!** Nätadaptern passar i vägguttag i hela världen. Däremot ser uttagen olika ut i olika länder. Använder du en felaktig sladd eller ansluter sladden felaktigt till förgreningsdosan eller vägguttaget kan det orsaka brand eller skada på utrustningen.



**OBS!** Anslut nätsladden och adaptern och kontrollera att lampan tänds.

### MODEMKONTAKT (RJ-11)



Ansluter telefonlinjen till modemkontakten.

Information om hur du använder modemmet finns i onlinedokumentationen för modemmet i datorn.

---

**TANGENTBORD** — Mer information om tangentbordet finns i *Dell Technology Guide* (teknikhandbok).

**OPTISK ENHET** — Mer information om den optiska enheten finns i *Dell Technology Guide* (teknikhandbok).

## Vänster sida

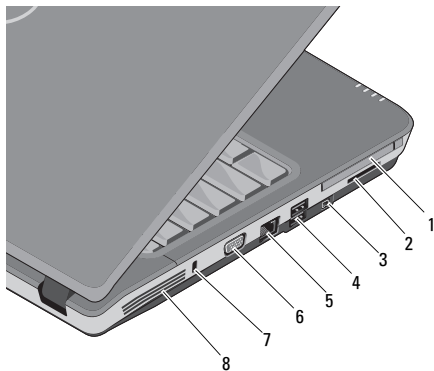

- |   |                          |   |                          |
|---|--------------------------|---|--------------------------|
| 1 | PC-kortplats             | 2 | 3-i-1 kortläsarkortplats |
| 3 | IEEE 1394a-kontakt       | 4 | USB-portar (2)           |
| 5 | nätverkskontakt          | 6 | VGA-kontakt              |
| 7 | plats för säkerhetskabel | 8 | luftintag                |

**PC-KORTPLATS** — Stöder ett PC Card-kort t.ex. ett modem eller en nätverksadapter. Datorn levereras med ett tomt kort för att förhindra att främmande partiklar kommer in i datorn när det inte finns något installerat kort.

**3-I-1 MEDIEKORTLÄSARE** — Snabbt och enkelt sätt att visa och dela digitala foton, musik, filmer och dokument lagrade på följande typer av digitala minneskort:

- SD-minneskort (Secure Digital)
- Secure Digital High Capacity (SDHC)-kort
- Multimediekort (MMC)

**IEEE 1394A-KONTAKT** — Används för att ansluta enheter som stöder hög överförings-hastighet enligt IEEE 1394a, till exempel digitala videokameror.

## USB-KONTAKTER

---

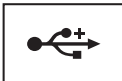

Anslut USB-enheter, t.ex. en mus, ett tangentbord eller en skrivare.

---

## NÄTVERKSPORT (RJ-45)

---

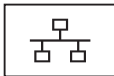

Här kan du ansluta datorn till ett nätverk. De två indikatorerna bredvid kontakten indikerar anslutningsstatusen och aktiviteten i kabelnätverk.

Information om hur du använder nätverkskortet finns i användarhandboken för enheten, som följde med datorn.

---

## VGA-KONTAKT

---



Här kan du ansluta videoenheter, till exempel en bildskärm.

---

**PLATS FÖR SÄKERHETSKABEL** — Här kan du ansluta ett stölskydd till datorn.

**LUFTINTAG** — Datorn har en intern fläkt som skapar ett luftflöde genom ventilerna. Det förhindrar att datorn överhettas. Fläkten startar automatiskt när datorn blir för varm.



**WARNING!** Blockera inte, skjut inte in några föremål i och tillåt inte damm att ansamlas i ventilerna. Låt inte Dell™-datorn vara igång där luftcirkulation är dålig, exempelvis i en stängd portfölj.

Begränsning av luftflödet kan skada datorn eller orsaka brand. Datorn slår på fläkten när den blir varm. Fläktljudet är helt normalt och innebär inte att det är fel på fläkten eller datorn.

## Borttagning av batteri



**WARNING!** Innan du utför något arbete inuti datorn ska du läsa säkerhetsanvisningarna som medföljde datorn. Mer information om säkert handhavande finns på Regulatory Compliance Homepage på [www.dell.com/regulatory\\_compliance](http://www.dell.com/regulatory_compliance).



**WARNING!** Om du använder ett inkompatibelt batteri kan risken för brand eller explosion öka. Byt bara till ett kompatibelt batteri inköpt från Dell. Batteriet har utformats så att det fungerar med din Dell™-dator. Använd inte ett batteri som är avsett för andra datorer i din dator.



**WARNING!** Stäng av datorn, ta ur nätadaptern från eluttaget och datorn, koppla bort modemmet från telefonjacket och datorn och ta bort alla andra externa sladdar från datorn innan du tar bort eller byter batteriet.

Så här tar du bort batteriet:

- 1** Kontrollera att datorn är avstängd.
- 2** För på de två frigöringsspärrarna på datorns undersida och ta sedan bort batteriet från facket.

Sätt i det nya batteriet i facket tills det klickar på plats.

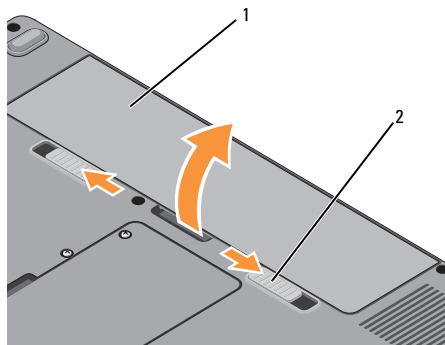



1 batteri      2 batterifrigöringsspakar (2)



# Snabbinstallation

 **WARNING!** Innan du utför något arbete inuti datorn ska du läsa säkerhetsanvisningarna som medföljde datorn. Mer information om säkert handhavande finns på Regulatory Compliance Homepage på [www.dell.com/regulatory\\_compliance](http://www.dell.com/regulatory_compliance).

 **WARNING!** Nätadaptern passar i vägguttag i hela världen. Däremot ser uttagen olika ut i olika länder. Använder du en felaktig sladd eller ansluter sladden felaktigt till eluttags-listen eller vägguttaget kan det orsaka brand eller skada på utrustningen.

 **ANMÄRKNING:** När du kopplar bort nätadapterkabeln från datorn bör du hålla i kontakten, inte i sladden, och dra ut den försiktigt men bestämt så att sladden inte skadas. När du lindar ihop nätadapterkabeln ska du följa vinkeln på nätadapterkontakten för att undvika skador på kabeln.

 **OBS!** En del enheter kanske inte finns med eftersom du inte beställde dem.

- 1 Anslut nätadaptern till datorns nätadapterkontakt och till eluttaget.

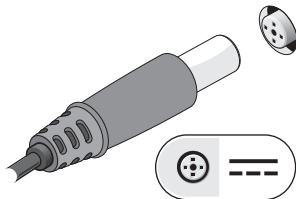

## Snabbinstallation

- 2 Anslut nätverkskabeln.

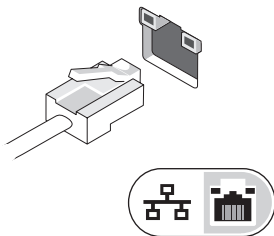

- 3 Anslut USB-enheter, t.ex en mus eller ett tangentbord.

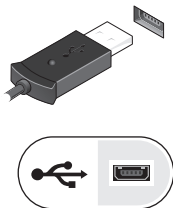

- 4 Öppna datorskärmen och tryck på strömbrytaren så att datorn sätts igång.



**OBS!** Du bör sätta igång och stänga av datorn minst en gång innan du installerar några kort eller ansluter datorn till en dockningsstation eller annan extern enhet som exempelvis en skrivare.

- 5 Anslut till Internet. Se "Ansluta till Internet" på sidan 17 för mer information.



## Ansluta till Internet



**OBS!** Internet-leverantörer (ISP) och erbjudanden från dem varierar mellan olika länder.

Innan du kan ansluta till Internet måste du ha ett modem eller en nätverksanslutning och en Internet-leverantör (ISP). Om du använder en uppringd anslutning ska du ansluta en telesladd till modem-uttaget på datorns baksida och telejacket innan du konfigurerar Internet-anslutningen. Om du använder en DSL- eller kabel/satellitmodem-anslutning kontaktar du Internet-leverantören eller mobil-telefon-tjänsten för installationsanvisningar.

## Konfigurera Internet-anslutningen



**OBS!** Instruktionerna i det här avsnittet är bara avsedda för datorer med operativsystemet Windows Vista®.

Så här konfigurerar du en Internet-anslutning med hjälp av en genväg på skrivbordet som Internet-leverantör tillhandahåller:

- 1 Spara och stäng alla öppna filer och avsluta alla öppna program.
- 2 Dubbelklicka på Internet-leverantörens ikon på skrivbordet i Microsoft® Windows®.
- 3 Slutför installationen genom att följa anvisningarna på skärmen.

Om det inte finns någon ikon för Internet-leverantören på skrivbordet eller om du vill konfigurera Internet-anslutningen med en annan leverantör genomför du stegen i avsnittet nedan.



**OBS!** Om du inte kan ansluta till Internet, se *Dell Technology Guide* (teknikhandbok). Om du har lyckats ansluta någon gång tidigare kan Internet-leverantören ha problem med sin tjänst. Kontakta Internet-leverantören och hör efter hur det står till med tjänsten eller försök igen senare.



**OBS!** Ha informationen från Internet-leverantören klar. Om du inte har någon Internet-leverantör använder du guiden Anslut till Internet.

## Operativsystemet Microsoft® Windows Vista®

- 1 Spara och stäng alla öppna filer och avsluta alla öppna program.
- 2 Klicka på Windows Vista-startknappen  → **Kontrollpanelen**
- 3 Under **Nätverk och Internet** klickar du på **Anslut till Internet**.
- 4 I fönstret **Anslut till Internet** klickar du antingen på **Bredbandsanslutning (PPPoE)** eller **Fjärranslutning** beroende på hur du vill ansluta:
  - Välj **Bredband** om du vill använda DSL, satellitmodem, kabel-tv-modem eller trådlös Bluetooth-anslutning.
  - Välj **Uppringd** om du vill använda ett uppringningsmodem eller ISDN.



**OBS!** Om du inte vet vilken typ av anslutning som du skall välja klickar du på **Hjälp mig att välja** eller kontaktar din Internet-leverantör.

- 5 Följ anvisningarna på skärmen och använd installationsinformationen från din Internet-leverantör för att slutföra installationen.

## Överföra information till en ny dator



**OBS!** Instruktionerna i det här avsnittet är avsedda för datorer med installerat operativsystem Windows Vista.

- 1 Klicka på Windows Vista-startknappen , och därefter på **Överföra filer och inställningar** → **Starta Windows filöverföring**.
- 2 Klicka på **Fortsätt** i dialogrutan **Kontroll av användarkonto**.
- 3 Klicka på **Påbörja en ny överföring** eller **Fortsätt en pågående överföring**.
- 4 Följ anvisningarna på skärmen från guiden **Windows Filöverföring**.

## Specifikationer



**OBS!** Erbjudanden kan variera per region.  
Mer information om datorns konfiguration får du om du klickar på **Start** → **Hjälp och support** och väljer alternativet att visa datorinformation.

<b>Processor</b>	<b>Vostro A840</b>	<b>Vostro A860</b>
Processortyp	Intel® Core™2 Duo Intel® Pentium™ dubbla kärnor Intel® Celeron® dubbel och enkel kärna	Intel® Core™2 Duo Intel® Pentium™ dubbla kärnor Intel® Celeron® dubbel och enkel kärna
L1-cache	32 kB per instruktion, 32 kB datacache per kärna	32 kB per instruktion, 32 kB datacache per kärna
L2-cacheminne	512 kB, 1 MB, 2 MB eller 4 MB per kärna beroende på modell	512 kB, 1 MB, 2 MB eller 4 MB per kärna beroende på modell
Extern bussfrekvens	667 och 800 MHz	667 och 800 MHz

## Specifikationer

<b>Systeminformation</b>	<b>Vostro A840</b>	<b>Vostro A860</b>
Kretsuppsättning	Intel GM965 Express/ICH8M	Intel GM965 Express/ICH8M
Databussbredd	64 bitar	64 bitar
DRAM-bussbredd	64-bitars bussar med två kanaler (2)	64-bitars bussar med två kanaler (2)
Processoradressbussbredd	36 bitar	36 bitar
Flash-EEPROM	2 MB	2 MB
Grafikbuss	intern	intern
PCI-buss	32 bitar	32 bitar

<b>Minne</b>	<b>Vostro A840</b>	<b>Vostro A860</b>
Minnesmodulens kontakt	två SODIMM-socklar som användaren kan nå	två SODIMM-socklar som användaren kan nå
Minnesmodulernas kapacitet	512 MB, 1 GB, 2 GB kapacitet på 4 GB	512 MB, 1 GB, 2 GB kapacitet på 4 GB
Minnestyp	DDR2 SODIMM	DDR2 SODIMM

<b>Minne</b> ( <i>Fortsättning</i> )	<b>Vostro A840</b>	<b>Vostro A860</b>
Minimalt minne	512 MB	512 MB
Maximalt minne	4 GB	4 GB
<b>Portar och kontakter</b>	<b>Vostro A840</b>	<b>Vostro A860</b>
Ljud	kontakter för mikrofon och stereohörlurar/högtalare	kontakter för mikrofon och stereohörlurar/högtalare
Mini-Card	en PCI-E Mini-Card-kortplats	en PCI-E Mini-Card-kortplats
Modem	RJ-11-port	RJ-11-port
Nätverkskort	RJ-45-port	RJ-45-port
USB	två USB 2.0-uttag med fyra stift	två USB 2.0-uttag med fyra stift
Bild	Kontakt med 15 hål	Kontakt med 15 hål
IEEE 1394	4-stifts mini	4-stifts mini

## Specifikationer

<b>3-i-1 mediekortläsare</b>	<b>Vostro A840</b>	<b>Vostro A860</b>
Styrenhet för 3-i-1-medieminneskort	Ricoh 5C847	Ricoh R5C847
Kontakt för 3-i-1-medieminneskort	kontakt för 3-i-1-kombinationskort	kontakt för 3-i-1-kombinationskort
Kort som stöds	SD/SDIO/MMC	SD/SDIO/MMC
<b>Kommunikation</b>	<b>Vostro A840</b>	<b>Vostro A860</b>
Modem:		
Typ	v.92 Data/Fax MDC-modem	v.92 Data/Fax MDC-modem
Styrenhet	softmodem	softmodem
Gränssnitt	HDA-buss	HDA-buss
Nätverkskort	10/100 Ethernet LAN på moderkortet	10/100 Ethernet LAN på moderkortet
Trådlöst	internt stöd för WLAN och trådlös Bluetooth® (om du köper till extra kort)	internt stöd för WLAN och trådlös Bluetooth® (om du köper till extra kort)

<b>Bild</b>	<b>Vostro A840</b>	<b>Vostro A860</b>
Grafiktyp:	inbyggt på systemkortet, maskinvaruacceleration	inbyggt på systemkortet, maskinvaruacceleration
Databuss	inbyggt grafikkort	inbyggt grafikkort
Bildskärmsstyrenhet	Intel Extreme Graphics	Intel Extreme Graphics
Videominne	upp till 128 MB	upp till 128 MB
<b>Ljud</b>	<b>Vostro A840</b>	<b>Vostro A860</b>
Ljudtyp	tvåkanaligt högkvalitativt ljud (Azalia)	tvåkanaligt högkvalitativt ljud (Azalia)
Styrenhet för ljud	Conexant CX20561-12Z	Conexant CX20561-12Z
Stereokonvertering	24-bitars (analog till digital och digital till analog)	24-bitars (analog till digital och digital till analog)
Gränssnitt:		
Internt	högkvalitativt ljud (Azalia) codec	högkvalitativt ljud (Azalia) codec
Externt	kontakter för mikrofon och stereohörlurar/högtalare	kontakter för mikrofon och stereohörlurar/högtalare

## Specifikationer

<b>Ljud</b> <i>(Fortsättning)</i>	<b>Vostro A840</b>	<b>Vostro A860</b>
Högtalare	en 4-ohms högtalare	en 4-ohms högtalare
Intern högtalarförstärkare	2 W-kanal till 4 ohm	2 W-kanal till 4 ohm
Volymreglage	programmenyer	programmenyer

<b>Bildskärm</b>	<b>Vostro A840</b>	<b>Vostro A860</b>
Typ (aktiv matris TFT)	WXGA	HD
Aktivt område (X/Y)	303,36 x 189,6	344,23 x 193,53
Mått:		
Höjd	206 mm	209,5 mm
Bredd	320 mm	359,3 mm
Diagonalt	358,14 mm	396,24 mm
Betraktningvinkel	0° (stängd) till 165°	0° (stängd) till 165°



<b>Bildskärm</b> <i>(Fortsättning)</i>	<b>Vostro A840</b>	<b>Vostro A860</b>
Visningsvinklar:		
WXGA horisontellt	40/40°	40/40°
WXGA vertikalt	15/30°	15/30°
Bildpunktstäthet:		
HD	0,2373	0,255
Effektförbrukning (panel med bakgrundsljus, typfall):		
WXGA	6,2 W (max) utan inverterförlust	6,5 W (max) utan inverterförlust
<b>Tangentbord</b>	<b>Vostro A840</b>	<b>Vostro A860</b>
Antal tangenter	86 (USA och Kanada); 87 (Europa); 90 (Japan)	86 (USA och Kanada); 87 (Europa); 90 (Japan)
Layout	QWERTY/AZERTY/Kanji	QWERTY/AZERTY/Kanji

## Specifikationer

<b>Styrplatta</b>	<b>Vostro A840</b>	<b>Vostro A860</b>
X/Y-positions-upplösning (grafiktabelläge)	240 cpi	240 cpi
Storlek:		
Bredd	73,0 mm sensoraktivt område	73,0 mm sensoraktivt område
Höjd	42,9 mm rektangel	42,9 mm rektangel
<b>Batteri</b>	<b>Vostro A840</b>	<b>Vostro A860</b>
Typ	smart litiumjon med sex celler smart litiumjon med fyra celler	smart litiumjon med sex celler smart litiumjon med fyra celler
Mått:		
Djup	53,4 mm	53,4 mm
Höjd	20 mm	20 mm
Bredd	206,2 mm	206,2 mm
Vikt	0,23 kg	0,23 kg

<b>Batteri (Fortsättning)</b>	<b>Vostro A840</b>	<b>Vostro A860</b>
Spänning	11,1 VDC (6 celler) 14,8 VDC (4 celler)	11,1 VDC (6 celler) 14,8 VDC (4 celler)
Laddningstid (ungefärlig)	4 timmar (när datorn är avstängd)	4 timmar (när datorn är avstängd)
Drifttid	batteriets drifttid varierar utifrån driftsförhållandena och kan minska avsevärt under vissa beräkningsintensiva förhållanden. Se <i>Dell Technology Guide</i> (teknikhandbok) för mer information.	batteriets drifttid varierar utifrån driftsförhållandena och kan minska avsevärt under vissa beräkningsintensiva förhållanden. Se <i>Dell Technology Guide</i> (teknikhandbok) för mer information.
Batteriets livslängd (ungefärlig)	300 laddnings-/urladdningscykler	300 laddnings-/urladdningscykler
Temperaturintervall:		
Drift	0° till 35 °C	0° till 35 °C
Förvaring	-40 till 65 °C	-40 till 65 °C
Knappcells batteri	CR-2032	CR-2032

## Specifikationer

<b>Nätadapter</b>	<b>Vostro A840</b>	<b>Vostro A860</b>
Inspänning	100–240 VAC	100–240 VAC
Inström (maximal)	1,5 A	1,5 A
Infrekvens	50–60 Hz	50–60 Hz
Utström	4,34 A (maximalt vid 4-sekunders puls); 3,34 A (kontinuerlig)	4,34 A (maximalt vid 4-sekunders puls); 3,34 A (kontinuerlig)
Uteffekt	65 W	65 W
Uppskattad utspänning	19,5 +/-1,0 VDC	19,5 +/-1,0 VDC
Mått:		
Höjd	28,2 mm	28,2 mm
Bredd	57,9 mm	57,9 mm
Djup	137,2 mm	137,2 mm
Vikt (med kablar)	0,4 kg	0,4 kg

<b>Nätadapter</b> <i>(Fortsättning)</i>	<b>Vostro A840</b>	<b>Vostro A860</b>
Temperaturintervall:		
Drift	0° till 35 °C	0° till 35 °C
Förvaring	-40° till 65 °C	-40° till 65 °C
<b>Fysiska mått</b>	<b>Vostro A840</b>	<b>Vostro A860</b>
Höjd	31,1 mm till 35,6 mm	31,5 till 36,8 mm
Bredd	340 mm	376 mm
Djup	250 mm	255 mm
Vikt (med 4-cellsbatteri):	2,03 kg	2,46 kg
Vikt (med 6-cellsbatteri):	2,11 kg	2,54 kg
<b>Miljöpåverkan</b>	<b>Vostro A840</b>	<b>Vostro A860</b>
Temperaturintervall:		
Drift	0° till 35 °C	0° till 35 °C
Förvaring	-40 till 65 °C	-40 till 65 °C

## Specifikationer

<b>Miljöpåverkan</b> <i>(Fortsättning)</i>	<b>Vostro A840</b>	<b>Vostro A860</b>
Relativ luftfuktighet (maximal):		
Drift	10 till 90 % (utan kondens)	10 till 90 % (utan kondens)
Förvaring	5 till 95 % (utan kondens)	5 till 95 % (utan kondens)
Maximal vibration (vid användning av ett slumpmässigt vibrationsspektrum som simulerar användarmiljön):		
Drift	0,66 g RMS	0,66 g RMS
Förvaring	1,3 g RMS	1,3 g RMS
Maximal stöttålighet (mätt med parkerad hårddisk och en 2 ms lång halvsinuspuls):		110 g
Drift	110 g	110 g
Förvaring	163 g	163 g
Luftburen föroreningsnivå	G2 eller lägre enligt ISA-S71.04-1985	G2 eller lägre enligt ISA-S71.04-1985

## Felsökning



**WARNING!** Koppla alltid ur datorn från eluttaget innan du öppnar kåpan för att skydda dig mot elektriska stötar, skärsår av rörliga fläktblad eller andra möjliga skador.



**WARNING!** Innan du utför något arbete inuti datorn ska du läsa säkerhetsanvisningarna som medföljde datorn. Mer information om säkert handhavande finns på Regulatory Compliance Homepage på [www.dell.com/regulatory\\_compliance](http://www.dell.com/regulatory_compliance).

### Felmeddelanden

Om felmeddelandet (eller något liknande meddelande) inte finns med i listan kan du läsa i dokumentationen för operativsystemet eller det program som var igång då meddelandet visades.

**AUXILIARY DEVICE FAILURE (FEL PÅ KRINGENHET).** Det kan vara fel på pekplattan eller den externa musen. Kontrollera anslutningen av en extern mus. Aktivera alternativet **Pointing Device (pekdon)** i systeminstallationsprogrammet. Mer information finns i *Servicehandboken* på [support.dell.com](http://support.dell.com). Kontakta Dell om problemet kvarstår (se "Kontakta Dell" på sidan 69).

**CACHE DISABLED DUE TO FAILURE (CACHEMINNE AVSTÄNGT PÅ GRUND AV FEL).** Det är fel på det primära cacheminnet i processorn. Kontakta Dell (se "Kontakta Dell" på sidan 69).

**OPTICAL DRIVE CONTROLER FAILURE (FEL PÅ STYRENHET TILL OPTISK ENHET).** Den optiska enheten svarar inte på kommandon från datorn.

**DATA ERROR (DATAFEL).** Hårddisken kan inte läsa data.

**DECREASING AVAILABLE MEMORY (MINSKAR TILLGÄNGLIGT MINNE).** Det kan vara fel på en eller flera minnesmoduler eller så sitter de inte i rätt. Installera om minnesmodulerna eller byt ut dem om det behövs. Mer information finns i *Servicehandboken* på [support.dell.com](http://support.dell.com).

**DISK C: FAILED INITIALIZATION (DET GICK INTE ATT INITIERA DISKEN C:).** Hårddisken gick inte att initiera. Kör hårddisktesterna i Dell Diagnostics (se "Dell Diagnostics" på sidan 41).

**DRIVE NOT READY (ENHETEN ÄR INTE KLAR).** Den pågående operationen fordrar att det finns en hårddisk i facket innan den kan fortsätta. Installera en hårddisk i enhetsuttaget. Mer information finns i *Servicehandboken* på [support.dell.com](http://support.dell.com).

**ERROR READING PCMCIA CARD (FEL VID LÄSNING AV PCMCIA-KORT).** Datorn kan inte identifiera ExpressCard-kortet. Sätt in kortet på nytt eller försök med ett annat. Mer information finns i *Servicehandboken* på [support.dell.com](http://support.dell.com).

**EXTENDED MEMORY SIZE HAS CHANGED (DET UTÖKADE MINNETS STORLEK HAR ÄNDRATS).** Minnesstorleken som finns registrerat i NVRAM överensstämmer inte med den mängd minne som finns installerat på datorn. Starta om datorn. Kontakta Dell om felet uppstår igen (se "Kontakta Dell" på sidan 69).

**THE FILE BEING COPIED IS TOO LARGE FOR THE DESTINATION DRIVE (FILEN SOM KOPIERAS ÄR FÖR STOR FÖR MÅLENHETEN).** Filen som du försöker kopiera får inte plats på disken eller så är disken full. Försök kopiera filen till en annan disk eller använd en disk med större lagringskapacitet.

**A FILENAME CANNOT CONTAIN ANY OF THE FOLLOWING CHARACTERS: \ / : \* ? " < > |.** Använd inte dessa tecken i filnamn.



**GATE A20 FAILURE (FEL PÅ PORT A20).**

En minnesmodul kan sitta löst. Installera om minnesmodulerna eller byt ut dem om det behövs. Mer information finns i *Servicehandboken* på [support.dell.com](http://support.dell.com).

**GENERAL FAILURE (ALLMÄNT FEL).**

Operativsystemet kan inte utföra kommandot. Meddelandet följs vanligen av mer detaljerad information, till exempel `Printer out of paper` (skrivaren har slut på papper). Vidta lämplig åtgärd.

**HARD-DISK DRIVE CONFIGURATION ERROR (KONFIGURATIONSFEL PÅ HÅRDISKEN).**

Datorn kan inte identifiera enhetens typ. Stäng av datorn, ta bort hårddisken (se *Servicehandboken* på [support.dell.com](http://support.dell.com)) och starta om datorn från mediet. Stäng sedan av datorn, montera hårddisken igen och starta om datorn. Kör hårddisktesterna i Dell Diagnostics (se "Dell Diagnostics" på sidan 41).

**HARD-DISK DRIVE CONTROLLER FAILURE 0 (FEL 0 PÅ HÅRDISKENS STYRDON).**

Hårddisken svarar inte på kommandon från datorn. Stäng av datorn, ta bort hårddisken (se *Servicehandboken* på [support.dell.com](http://support.dell.com)) och starta om datorn från mediet. Stäng sedan av datorn, montera hårddisken igen och starta om datorn. Försök med en annan hårddisk om problemet består. Kör hårddisktesterna i Dell Diagnostics (se "Dell Diagnostics" på sidan 41).

**HARD-DISK DRIVE FAILURE (FEL PÅ HÅRDISKEN).**

Hårddisken svarar inte på kommandon från datorn. Stäng av datorn, ta bort hårddisken (se *Servicehandboken* på [support.dell.com](http://support.dell.com)) och starta om datorn från mediet. Stäng sedan av datorn, montera hårddisken igen och starta om datorn. Försök med en annan hårddisk om problemet består. Kör hårddisktesterna i Dell Diagnostics (se "Dell Diagnostics" på sidan 41).

**HARD-DISK DRIVE READ FAILURE (FEL VID LÄSNING FRÅN HÅRDDISKEN).** Hårddisken kan vara defekt. Stäng av datorn, ta bort hårddisken (se *Servicehandboken* på [support.dell.com](http://support.dell.com)) och starta om datorn från mediet. Stäng sedan av datorn, montera hårddisken igen och starta om datorn. Försök med en annan hårddisk om problemet består. Kör hårddisktesterna i Dell Diagnostics (se "Dell Diagnostics" på sidan 41).

**INSERT BOOTABLE MEDIA (INSERT BOOTABLE MEDIA).** Operativsystemet försöker starta från ett medium som inte är startbart. Sätt i ett startbart medium.

**INVALID CONFIGURATION INFORMATION – PLEASE RUN SYSTEM SETUP PROGRAM (OGILTIG KONFIGURATIONSINFORMATION – KÖR SYSTEMINSTÄLLNINGSPROGRAMMET).** Systemkonfigurationen motsvarar inte maskinvarukonfigurationen. Meddelandet visas i de flesta fall efter att en minnesmodul installeras.

Ändra motsvarande inställningar i systeminställningsprogrammet. Mer information finns i *Servicehandboken* på [support.dell.com](http://support.dell.com).

**KEYBOARD CLOCK LINE FAILURE (FEL PÅ TANGENTBORDETS KLOCKPULS).** Kontrollera anslutningen på externa tangentbord. Kör tangentbordstesten i Dell Diagnostics (se "Dell Diagnostics" på sidan 41).

**KEYBOARD CONTROLLER FAILURE (FEL PÅ TANGENTBORDETS STYRDON).** Kontrollera anslutningen på externa tangentbord. Starta om datorn och undvik att röra vid tangentbordet eller musen då under startrutinen. Kör tangentbordstesten i Dell Diagnostics (se "Dell Diagnostics" på sidan 41).

**KEYBOARD DATA LINE FAILURE (FEL PÅ TANGENTBORDETS DATALINJE).** Kontrollera anslutningen på externa tangentbord. Kör tangentbordstesten i Dell Diagnostics (se "Dell Diagnostics" på sidan 41).

**KEYBOARD STUCK KEY FAILURE**

**(EN TANGENT HAR FASTNAT).** Kontrollera anslutningen på externa tangentbord. Starta om datorn och undvik att röra vid tangentbordet eller musen under startrutinen. Kör tangentbordstesten i Dell Diagnostics (se "Dell Diagnostics" på sidan 41).

**MEMORY ADDRESS LINE FAILURE AT ADDRESS, READ VALUE EXPECTING VALUE (MINNESADRESSFEL VID ADRESS, LÄSVÄRDE FÖRVÄNTAT VÄRDE).**

Det kan vara fel på en minnesmodul, men den kan även sitta fel. Installera om minnesmodulerna eller byt ut dem om det behövs. Mer information finns i *Servicehandboken* på [support.dell.com](http://support.dell.com).

**MEMORY ALLOCATION ERROR**

**(MINNESTILLDELNINGSFEL).** Programmet du försöker köra fungerar inte ihop med operativsystemet, ett annat program eller ett verktyg. Stäng av datorn, vänta en halv minut och starta sedan om den. Försök att starta programmet igen. Om felmeddelandet visas igen läser du i dokumentationen till programmet.

**MEMORY DATA LINE FAILURE AT ADDRESS, READ VALUE EXPECTING VALUE (FEL PÅ MINNESDATALINJE VID ADRESS, LÄSVÄRDE FÖRVÄNTAT VÄRDE).**

Det kan vara fel på en minnesmodul, men den kan även sitta fel. Installera om minnesmodulerna eller byt ut dem om det behövs. Mer information finns i *Servicehandboken* på [support.dell.com](http://support.dell.com).

**MEMORY DOUBLE WORD LOGIC FAILURE AT ADDRESS, READ VALUE EXPECTING VALUE (FEL DUBBELORDSLOGIK PÅ ADRESSEN, LÄSVÄRDE FÖRVÄNTAT VÄRDE).**

Det kan vara fel på en minnesmodul, men den kan även sitta fel. Installera om minnesmodulerna eller byt ut dem om det behövs. Mer information finns i *Servicehandboken* på [support.dell.com](http://support.dell.com).

**MEMORY ODD/EVEN LOGIC FAILURE AT ADDRESS, READ VALUE EXPECTING VALUE (MINNESPARITETSFEL VID ADRESS, LÄSVÄRDE FÖRVÄNTAT VÄRDE).** Det kan vara fel på en minnesmodul, men den kan även sitta fel. Installera om minnesmodulerna eller byt ut dem om det behövs. Mer information finns i *Servicehandboken* på [support.dell.com](http://support.dell.com).

**MEMORY WRITE/READ FAILURE AT ADDRESS, READ VALUE EXPECTING VALUE (FEL VID LÄSNING/SKRIVNING AV MINNET VID ADRESS, LÄSVÄRDE FÖRVÄNTAT VÄRDE).** Det kan vara fel på en minnesmodul, men den kan även sitta fel. Installera om minnesmodulerna eller byt ut dem om det behövs. Mer information finns i *Servicehandboken* på [support.dell.com](http://support.dell.com).

**NO BOOT DEVICE AVAILABLE (DET FINNS INGEN STARTENHET).** Datorn kan inte hitta hårddisken. Om hårddisken är konfigurerad som startenhetskontroll, kontrollera att enheten är ordentligt installerad och partitionerad som startenhetskontroll.

**NO BOOT SECTOR ON HARD-DISK DRIVE (INGEN STARTSEKTOR PÅ HÅRDDISK).** Det kan vara fel på operativsystemet. Kontakta Dell (se "Kontakta Dell" på sidan 69).

**NO TIMER TICK INTERRUPT (INGET TIMER-ARBROTT).** Det kan vara ett fel på en krets på moderkortet. Kör systemtesterna i Dell Diagnostics (se "Dell Diagnostics" på sidan 41).

**NOT ENOUGH MEMORY OR RESOURCES. CLOSE SOME PROGRAMS AND TRY AGAIN (STÄNG NÅGRA PROGRAM OCH FÖRSÖK IGEN).** För många program är öppna. Stäng alla fönster och öppna sedan det program som du vill använda.

**OPERATING SYSTEM NOT FOUND.** Installera om hårddisken (se *Servicehandboken* på [support.dell.com](http://support.dell.com)). Kontakta Dell om problemet kvarstår (se "Kontakta Dell" på sidan 69).

**OPTIONAL ROM BAD CHECKSUM (KONTROLLSUMMAN STÄMMER INTE FÖR ROM-MINNET).** ROM-tillvalet fungerar inte. Kontakta Dell (se "Kontakta Dell" på sidan 69).

**A REQUIRED .DLL FILE WAS NOT FOUND.** Programmet som du försöker starta hittar inte en fil som behövs. Så här tar du bort programmet och installerar om det:

- 1 Klicka på Windows Vista-startknappen  → Kontrollpanelen → Program → Program och funktioner.
- 2 Markera det program som du vill ta bort.
- 3 Klicka på Avinstallera.
- 4 Se i programdokumentationen för att få installationsanvisningar och installera om programmet.

**SECTOR NOT FOUND (SEKTORN GICK INTE ATT HITTA).** Operativsystemet kan inte hitta en sektor på hårddisken. Det kan finnas en defekt sektor eller en felaktig FAT-tabell på hårddisken. Kör felkontrollprogrammet i Windows och kontrollera filstrukturen på hårddisken.

Se Windows Hjälp och support för anvisningar (klicka på Start → Hjälp och support). Om ett stort antal sektorer är behäftade med fel ska du säkerhetskopiera alla data (om det är möjligt) och sedan formatera om hårddisken.

**SEEK ERROR (SÖKFEL).** Operativsystemet kan inte hitta ett visst spår på hårddisken.

**SHUTDOWN FAILURE (AVSTÄNGNINGSFEL).** Det kan vara ett fel på en krets på moderkortet. Kör systemtesterna i Dell Diagnostics (se "Dell Diagnostics" på sidan 41).

**TIME-OF-DAY CLOCK LOST POWER (KLOCKAN HAR RÅKAT UT FÖR STRÖM-  
AVBROTT).** Det är fel i systeminställningarna. Anslut datorn till ett eluttag och ladda batteriet. Om problemet kvarstår kan du försöka återställa alla data genom att starta systeminställningsprogrammet och sedan omedelbart avsluta det igen (se *Servicehandboken* på [support.dell.com](http://support.dell.com)). Kontakta Dell om meddelandet visas igen (se "Kontakta Dell" på sidan 69).

**TIME-OF-DAY CLOCK STOPPED (KLOCKAN HAR STANNAT).** Det knapp-cellsbatteri som stöder systemkonfigurationsinställningarna kan behöva bytas ut. Anslut datorn till ett eluttag och ladda batteriet. Kontakta Dell om problemet kvarstår (se "Kontakta Dell" på sidan 69).

**TIME-OF-DAY NOT SET – PLEASE RUN THE SYSTEM SETUP PROGRAM (KLOCKAN ÄR INTE INSTÄLLD, KÖR SYSTEMINSTÄLLNINGSPROGRAMMET).** Tiden eller datumet som lagras i systeminställningarna matchar inte systemklockans tid. Ändra datumet och tiden. Mer information finns i *Servicehandboken* på [support.dell.com](http://support.dell.com).

**TIMER CHIP COUNTER 2 FAILED (RÄKNARE 2 PÅ TIDSKRETSEN FUNGERAR INTE).** Det kan vara ett fel på en krets på moderkortet. Kör systemtesterna i Dell Diagnostics (se "Dell Diagnostics" på sidan 41).

**UNEXPECTED INTERRUPT IN PROTECTED MODE (OVÄNTAT AVBROTT I SKYDDAT LÄGE).** Tangentbordets styrdon kanske inte fungerar eller så kan en minnesmodul sitta löst. Kör systemminnestesten och tangentbordstestet Dell Diagnostics (se "Dell Diagnostics" på sidan 41).

**X:\ IS NOT ACCESSIBLE. THE DEVICE IS NOT READY.** Sätt i en disk i enheten och försök igen.

**WARNING: BATTERY IS CRITICALLY LOW (VARNING: BATTERIET ÄR NÄSTAN UTTÖMT).** Batteriet håller på att ta slut. Byt batteri, eller anslut datorn till ett vägguttag. Aktivera annars viloläget eller stäng av datorn.

## Systemmeddelanden



**OBS!** Om meddelandet du fick inte finns i tabellen kan du läsa i dokumentationen för antingen operativsystemet eller programmet som kördes när meddelandet visades.

**ALERT! PREVIOUS ATTEMPTS AT BOOTING THIS SYSTEM HAVE FAILED AT CHECKPOINT [NNNN]. FOR HELP IN RESOLVING THIS PROBLEM, PLEASE NOTE THIS CHECKPOINT AND CONTACT DELL TECHNICAL SUPPORT.**

Datorn kunde inte slutföra startrutinen tre gånger efter varandra på grund av samma fel (se "Kontakta Dell" på sidan 69 för hjälp).

**CMOS CHECKSUM ERROR (CHECKSUMME-FEL I CMOS).** Possible system board failure or RTC battery low (Möjligt fel på moderkortet eller RTC-batteriet har låg laddning). Sätt tillbaka batteriet. Mer information finns i *Servicehandboken* på [support.dell.com](http://support.dell.com) eller se "Kontakta Dell" på sidan 69.

**CPU FAN FAILURE (FEL PÅ PROCESSOR-FLÄKT).** Fel på processorfläkt. Byt ut processorfläkten. Mer information finns i *Servicehandboken* på [support.dell.com](http://support.dell.com).

**HARD-DISK DRIVE FAILURE (FEL PÅ HÅRDISKEN).** Möjligt fel på hårddisken under hårddiskens POST. Kontrollera kablar, byt hårddiskar eller se "Kontakta Dell" på sidan 69 för hjälp.

**HARD-DISK DRIVE READ FAILURE (FEL VID LÄSNING FRÅN HÅRDISKEN).** Möjligt fel på hårddisken under hårddiskens starttest (se "Kontakta Dell" på sidan 69) för hjälp.

**KEYBOARD FAILURE (FEL PÅ TANGENTBORDET).** Fel på tangentbordet eller kabeln till tangentbordet är lös.

**NO BOOT DEVICE AVAILABLE (DET FINNS INGEN STARTENHET).** Ingen startbar partition på hårddisken, kabeln till hårddisken är lös eller det finns inte några startbara enheter.

- Om hårddisken är konfigurerad som start-enhet kontrollerar du att kablarna är ordentligt anslutna och att enheten är korrekt installerad och partitionerad som startenhet.
- Starta systeminställningsprogrammet, och säkerställ att startsekvensinformationen är korrekt (se *Servicehandboken* på [support.dell.com](http://support.dell.com)).

**NO TIMER TICK INTERRUPT (INGET TIMER-AVBROTT).** Det kanske är fel på en krets på moderkortet eller på själva moderkortet (se "Kontakta Dell" på sidan 69 för hjälp).

**USB OVER CURRENT ERROR (FEL PÅ USB-ÖVERSTRÖMSTYRKA).** Koppla bort USB-enheten. Använd en extern strömkälla till USB-enheten.

**NOTICE – HARD DRIVE SELF MONITORING SYSTEM HAS REPORTED THAT A PARAMETER HAS EXCEEDED ITS NORMAL OPERATING RANGE. DELL RECOMMENDS THAT YOU BACK UP YOUR DATA REGULARLY. A PARAMETER OUT OF RANGE MAY OR MAY NOT INDICATE A POTENTIAL HARD DRIVE PROBLEM. (HÅRDDISKENS SJÄLV ÖVERVAKNINGSSYSTEM RAPPORTERADE ATT EN PARAMETER HAR ÖVERSKRIDIT DET NORMALA DRIFTINTERVALLET. DELL REKOMMENDERAR ATT DU SÄKERHETSKOPIERAR DINA DATA REGELBUNDET. EN PARAMETER SOM HAMNAT UTANFÖR DET NORMALA INTERVALLET KAN PÅVISA ATT DET ÄR PROBLEM MED HÅRDDISKEN, MEN DET ÄR INTE SÄKERT).** S.M.A.R.T-fel, möjligt fel på hårddisken.



## Felsökning av programvaru- och maskinvaruproblem

Om en enhet antingen inte upptäcks av operativsystemet eller identifieras men är felaktigt konfigurerad, kan du använda Enhetshanteraren eller Felsökare för maskinvara för att lösa problemet.

Så här startar du Felsökare för maskinvara:

- 1 Klicka på Windows Vista-startknappen , och klicka på Hjälp och support.
- 2 Skriv `hardware troubleshooter` (felsökare för maskinvara) i sökfältet och tryck på <Retur> för att starta sökningen.
- 3 I sökresultaten väljer du det alternativ som beskriver problemet på bästa sätt, och följer resterande felsökningsinstruktioner.

## Dell Diagnostics



**WARNING!** Innan du utför något arbete inuti datorn ska du läsa säkerhetsanvisningarna som medföljde datorn. Mer information om säkert handhavande finns på Regulatory Compliance Homepage på [www.dell.com/regulatory\\_compliance](http://www.dell.com/regulatory_compliance).

## När du ska använda Dell Diagnostics

Om du har problem med datorn utför du kontrollerna i Problem med programvara och att datorn hänger sig (se "Problem med låsningar och programvara" på sidan 47) och kör Dell Diagnostics innan du kontaktar Dell för att få hjälp.

Skriv gärna ut instruktionerna innan du börjar.



**ANMÄRKNING:** Dell Diagnostics fungerar bara på Dell-datorer.



**OBS!** *Drivers and Utilities*-mediet är ett tillval och medföljer inte alla datorer.

Se *Servicehandboken* på [support.dell.com](http://support.dell.com) för att granska datorns konfigurationsinformation och säkerställ att enheten du vill testa visas i systeminställningsprogrammet samt är aktivt.

Starta Dell Diagnostics antingen från hårddisken eller från *Drivers and Utilities*-mediet.

### Starta Dell Diagnostics från hårddisken



**OBS!** Om datorn inte kan visa en skärmbild, se "Kontakta Dell" på sidan 69.

- 1 Säkerställ att datorn är ansluten till ett eluttag som är känt för att fungera riktigt.
- 2 Starta (eller starta om) datorn.

- 3 När DELL™-logotypen visas trycker du omedelbart på <F12>. Välj **Diagnostics** i startmenyn och tryck på <Retur>.



**OBS!** Om du väntar för länge och operativsystemets logotyp visas, fortsätter du att vänta tills du ser Microsoft® Windows®-skrivbordet. Stäng sedan av datorn och försök på nytt.



**OBS!** Om du får ett meddelande om att ingen partition för diagnosverktyget har hittats, kör du Dell Diagnostics från *Drivers and Utilities*-mediet.

- 4 Tryck på valfri tangent för att starta Dell Diagnostics från diagnostics utility-partitionen på hårddisken och följ anvisningarna på skärmen.

## Så här startar du Dell Diagnostics från Dell Drivers and Utilities-mediet

- 1 Sätt i *Drivers and Utilities*-mediet.
- 2 Stäng av och starta om datorn.  
När DELL™-logotypen visas trycker du direkt på <F12>.



**OBS!** Om du väntar för länge och operativsystemets logotyp visas, fortsätter du att vänta tills du ser skrivbordet i Microsoft® Windows®. Stäng sedan av datorn och försök på nytt.



**OBS!** I nästa steg ändras startsekvensen bara tillfälligt. Nästa gång startas datorn enligt vad som har angetts för enheterna i systeminställningsprogrammet.

- 3 När listan med startenheter visas markerar du CD/DVD/CD-RW och trycker på <Retur>.

- 4 Välj *Boot from CD-ROM* (starta från cd-skiva) på menyn och tryck på <Retur>.
- 5 Skriv 1 för att öppna cd-menyn och tryck på <Retur> för att fortsätta.
- 6 Välj *Run the 32 Bit Dell Diagnostics* (kör 32-bitars Dell Diagnostics) i den numrerade listan. Om det finns flera versioner väljer du den version som gäller din dator.
- 7 När *huvudmenyn* i Dell Diagnostics visas väljer du testet som du vill köra och följer anvisningarna på skärmen.

## Felsökningstips

Följ dessa tips när du felsöker datorn:

- Om du lade till eller tog bort en komponent innan problemet uppstod bör du gå igenom installationsprocedurerna och se till att komponenten installerades korrekt (se *Servicehandboken* på [support.dell.com](http://support.dell.com)).
- Om en enhet inte fungerar bör du se till att enheten är ordentligt ansluten.

- Om ett felmeddelande visas på skärmen skriver du ned det exakta meddelandet. Det här meddelandet kan hjälpa supportpersonalen att diagnostisera och åtgärda problemet/problemen.
- Om ett felmeddelande visas i ett program läser du i dokumentationen till programmet.



**OBS!** Metoderna i det här dokumentet är skrivna för standardläget i Windows, så de kanske inte fungerar om Dell-datorn körs i klassiskt läge.

### Problem med strömförsörjningen



**WARNING!** Innan du utför något arbete inuti datorn ska du läsa säkerhetsanvisningarna som medföljde datorn. Mer information om säkert handhavande finns på Regulatory Compliance Homepage på [www.dell.com/regulatory\\_compliance](http://www.dell.com/regulatory_compliance).

### OM STRÖMLAMPAN ÄR SLÄCKT.

Datorn är endera avstängd eller får ingen ström.

- Sätt i nätkabeln igen i nätkontakten på datorns baksida och eluttaget.
- Ta bort alla eventuella förgreningsdosor, förlängningssladdar och strömskydd och prova om datorn startar korrekt.
- Kontrollera att eventuella förgreningsdosor som används är anslutna till ett eluttag och är påslagna.
- Kontrollera att eluttaget fungerar genom att ansluta något annat till det, exempelvis en lampa.
- Säkerställ att huvudströmkabeln och frontpanelkabeln är säkert anslutna till moderkortet (se *Servicehandboken* på [support.dell.com](http://support.dell.com)).

### OM STRÖMLAMPAN LYSER BLÅTT OCH DATORN INTE SVARAR.

- Kontrollera att skärmen är ansluten och på.

### OM STRÖMINDIKATORN BLINKAR BLÅTT.

Datorn är i pausläge. Tryck på någon av tangenterna på tangentbordet, flytta musen eller tryck på strömknappen för att återgå till normalläge.

### OM STRÖMINDIKATORN BLINKAR GULT.

Datorn får ström, det är fel på en enhet eller den är felaktigt installerad.

- Ta bort och installera sedan om alla minnesmoduler (se *Servicehandboken* på [support.dell.com](http://support.dell.com)).
- Ta bort och installera om eventuella expansionskort, inklusive grafikkort (se *Servicehandboken* på [support.dell.com](http://support.dell.com)).

**OM STRÖMINDIKATORN LYSER MED FAST GULT SKEN.** Det är problem med strömmen, det kanske är fel på en enhet eller den är felaktigt installerad.

- Kontrollera att processorströmkabeln är ordentligt ansluten till moderkortets strömkontakt (se *Servicehandboken* på [support.dell.com](http://support.dell.com)).
- Kontrollera att huvudströmkabeln och frontpanelkabeln är ordentligt anslutna till moderkortet (se *Servicehandboken* på [support.dell.com](http://support.dell.com)).

**ELIMINERA STÖRNINGAR.** Några möjliga störningskällor är:

- Förlängningssladdar för ström, tangentbord och mus
- För många enheter anslutna till samma förgreningsdosa
- Flera förgreningsdosor anslutna till samma eluttag

## Problem med minne



**WARNING!** Innan du utför något arbete inuti datorn ska du läsa säkerhetsanvisningarna som medföljde datorn. Mer information om säkert handhavande finns på **Regulatory Compliance Homepage** på [www.dell.com/regulatory\\_compliance](http://www.dell.com/regulatory_compliance).

### VID MEDDELANDE OM OTILLRÄCKLIGT MINNE.

- Spara och stäng alla öppna filer och avsluta alla öppna program som du inte använder för att se om detta löser problemet.
- Dokumentationen för programmen anger minimikraven för minne. Vid behov kan du installera ytterligare minne (se *Servicehandboken* på [support.dell.com](http://support.dell.com)).
- Sätt tillbaka minnesmodulerna (se *Servicehandboken* på [support.dell.com](http://support.dell.com)) för att säkerställa att datorn kan kommunicera med minnet.
- Kör Dell Diagnostics (se "Dell Diagnostics" på sidan 41).

### OM DU HAR ANDRA MINNESPROBLEM.

- Sätt tillbaka minnesmodulerna (se *Servicehandboken* på [support.dell.com](http://support.dell.com)) för att säkerställa att datorn kan kommunicera med minnet.
- Se till att du följer nedanstående riktlinjer vid installation av minne (se *Servicehandboken* på [support.dell.com](http://support.dell.com)).
- Kontrollera att det minne du använder passar för datorn. Mer information om vilken typ av minne som kan användas i datorn finns i "Minne" på sidan 20.
- Kör Dell Diagnostics (se "Dell Diagnostics" på sidan 41).

## Problem med låsningar och programvara



**WARNING!** Innan du utför något arbete inuti datorn ska du läsa säkerhetsanvisningarna som medföljde datorn. Mer information om säkert handhavande finns på Regulatory Compliance Homepage på [www.dell.com/regulatory\\_compliance](http://www.dell.com/regulatory_compliance).

## Datorn startar inte

**SE TILL ATT NÄTKABELN SITTER ORDENTLIGT I DATORN OCH I ELUTTAGET.**

## Datorn slutar svara på kommandon



**ANMÄRKNING:** Du kan förlora data om du inte kan stänga av datorn på det vanliga sättet via operativsystemet.

**STÄNG AV DATORN.** Om datorn varken svarar på tangentnedtryckningar eller musrörelser håller du strömbrytaren intryckt i minst 8-10 sekunder tills datorn stängs av. Starta sedan om datorn.

## Ett program slutar att svara

### AVSLUTA PROGRAMMET.

- 1 Tryck på <Ctrl> + <Skift> + <Esc> samtidigt så att du öppnar Aktivitetshanteraren och välj fliken Program.
- 2 Markera programmet som inte svarar och klicka på Avsluta aktivitet.

## Ett program kraschar ofta



**OBS!** Det finns oftast installationsanvisningar för programvaran i tillhörande dokumentation eller på mediet (cd- eller dvd-skiva).

### KONTROLLERA PROGRAM-

**DOKUMENTATIONEN.** Avinstallera och installera om programmet om det behövs.

### Ett program är avsett för en tidigare version av Microsoft® Windows®

#### KÖR GUIDEN FÖR PROGRAM-KOMPATIBILITET.

Guiden Programkompatibilitet konfigurerar program så att de körs i en miljö som liknar tidigare operativsystem före Windows Vista.

- 1 Klicka på Start  → Kontrollpanelen → Program → Använd ett äldre program med den här Windows-versionen.
- 2 Klicka på Nästa när välkomstsidan visas.
- 3 Följ anvisningarna på skärmen.

#### En helt blå skärm visas

**STÄNG AV DATORN.** Om datorn varken svarar på tangentnedtryckningar eller musrörelser håller du strömbrytaren intryckt i minst 8-10 sekunder tills datorn stängs av. Starta sedan om datorn.

### Andra programproblem

#### FELSÖKNINGSINFORMATION FINNS I DOKUMENTATIONEN TILL PROGRAM-VARAN. DU KAN OCKSÅ KONTAKTA TILLVERKAREN AV.

- Se till att programmet är kompatibelt med det operativsystem som är installerat på datorn.
- Se till att datorn uppfyller de minimikrav för maskinvara som krävs för att köra programmet. Dokumentation för programmet innehåller mer information.
- Se till att programmet är rätt installerat och konfigurerat.
- Kontrollera att enhetsdrivrutinerna inte står i konflikt med andra program.
- Avinstallera och installera om programmet om det behövs.



## SÄKERHETSKOPIERA FILERNA OMEDELBART.

- Använd ett antivirusprogram för att kontrollera att det inte finns virus på hårddisken eller cd- eller dvd-skivorna.
- Spara och stäng alla öppna filer och program och stäng av datorn på Start-menyn.

## Dells tjänst för tekniska uppdateringar

Dells tekniska uppdateringstjänst skickar e-postmeddelanden när det finns program- och maskinvaruuppdateringar för datorn. Tjänsten är gratis och innehåll, format och brevfrequens kan anpassas.

Anmäl dig till Dells tekniska uppdateringstjänst genom att besöka [support.dell.com/technicalupdate](http://support.dell.com/technicalupdate).

## Dells supportcenter

På Dells supportcenter hittar du den information om service, support och systemspecifika uppgifter som du behöver. Mer information om Dells supportcenter och de supportverktyg som finns tillgängliga får du om du klickar på fliken **Services** (tjänster) på [support.dell.com](http://support.dell.com).

Klicka på ikonen  i aktivitetsfältet om du vill köra programmet. Startsidan innehåller länkar till:

- Självhjälp (felsökning, säkerhet, systemprestanda, nätverk/Internet, säkerhetskopiering/återställning och Windows Vista)
- Varningar (tekniska supportvarningar av intresse för datorn)
- Hjälp från Dell (teknisk support med DellConnect™, kundtjänst, utbildning och undervisningsmaterial, detaljerade anvisningar med Dell on Call samt onlinesökning med PC CheckUp)
- Om datorn (systemdokumentation, garantiinformation, systeminformation, uppgraderingar & tillbehör)

## Felsökning

Längst upp på startsidan på Dells supportcenter visas datorns modellnummer samt dess servicekod och expresskod.

Mer information om Dells supportcenter finns i Dell Technology Guide (teknikhandbok). Den finns i Windows Hjälp och support (**Start**→**Hjälp och support**) och på Dells supportwebbplats ([support.dell.com](http://support.dell.com)).

# Installera om programvara

## Drivrutiner

### Identifiera drivrutiner

Om du får problem med en enhet kontrollerar du om drivrutinen är problemet och om det behövs uppdaterar du drivrutinen.

- 1 Klicka på Windows Vista-startknappen  och högerklicka på Dator.
- 2 Klicka på Egenskaper → Enhetshanteraren.



**OBS!** Fönstret Kontroll av användarkonto kan visas. Om du är administratör för datorn klickar du på **Fortsätt**. I annat fall kontaktar du administratören.

Bläddra i listan för att se om någon enhet visas med ett utropstecken (en gul cirkel med ett [!]) vid enhetsikonen.

Om ett utropstecken visas bredvid enhetsnamnet kan du behöva installera om drivrutinen eller installera en ny drivrutin (se "Installera om drivrutiner och verktyg" på sidan 51).

### Installera om drivrutiner och verktyg



**ANMÄRKNING:** På Dells supportwebbplats, [support.dell.com](http://support.dell.com), och på *Drivers and Utilities*-mediet finns godkända drivrutiner för Dell™-datorer. Om du installerar drivrutiner som du hämtar från annat håll kan det hända att datorn inte fungerar som den ska.

### Återgå till tidigare version av drivrutin för enhet

- 1 Klicka på Windows Vista-startknappen  och högerklicka på **Dator**.
- 2 Klicka på **Egenskaper** → **Enhetshanteraren**.



**OBS!** Fönstret **Kontroll av användarkonto** kan visas. Om du är administratör för datorn klickar du på **Fortsätt**.

I annat fall kontaktar du administratören för att få tillgång till Enhetshanteraren.

- 3 Högerklicka på den enhet du installerade en ny drivrutin för och klicka på **Egenskaper**.
- 4 Klicka på fliken **Drivrutiner** → **Återställ tidigare drivrutin**.

Om du inte kan korrigerera problemet med Återställ tidigare drivrutin använder du Systemåterställning (se "Återställa operativsystemet" på sidan 54) och återställer operativsystemet till ett tidigare läge då systemet fortfarande var stabilt, det vill säga innan den nya drivrutinen installerades.

### Använda Drivers and Utilities-mediet

Om varken Återställning av drivrutiner eller systemåterställning (se "Återställa operativsystemet" på sidan 54) löser problemet installerar du om drivrutinen från *Drivers and Utilities*-mediet.

- 1 Med Windows-skrivbordet på skärmen sätter du in *Drivers and Utilities*-mediet.  
Om det här är första gången du använder cd-skivan *Drivers and Utilities*, förtsätt till steg 2. Om inte, fortsätt till steg 5.
- 2 När installationsprogrammet *Drivers and Utilities* startar följer du ledtexterna på skärmen.



**OBS!** I de flesta fall startar programmet *Drivers and Utilities* automatiskt. Om det inte gör det startar du Utforskaren, klickar på cd-spelaren så att innehållet på skivan visas och dubbelklickar sedan på filen *autorcd.exe*.

- 3 När fönstret **InstallShield Wizard Complete** (InstallShield-guiden har slutförts) visas tar du ut *Drivers and Utilities*-mediet och klickar på **Slutför** för att starta om datorn.
- 4 När du ser skrivbordet i Windows sätter du in *Drivers and Utilities*-mediet igen.
- 5 När välkomstsidan **Welcome Dell System Owner** visas klickar du på **Nästa**.



**OBS!** Programmet *Drivers and Utilities* visar endast drivrutiner för maskinvaran som kom installerad på datorn. Om du installerade ytterligare maskinvara kanske drivrutinerna för den nya maskinvaran inte visas. Om de drivrutinerna inte visas avslutar du programmet *Drivers and Utilities*. Information om drivrutiner finns i dokumentationen som medföljde enheten.

Ett meddelande visas om att programmet för *Drivers and Utilities* identifierar maskinvara i datorn.

Drivrutinerna som används av datorn visas automatiskt i fönstret **My Drivers – The ResourceCD has identified these components in your system** (mina drivrutiner – ResourceCD har identifierat de här komponenterna i systemet).

- 6 Klicka på drivrutinen som du vill installera på nytt och följ anvisningarna på skärmen.

Om en speciell drivrutin inte är listad behövs inte den drivrutinen av operativsystemet.

### Installera om drivrutiner manuellt

När filerna med drivrutiner har packats upp på hårddisken som det beskrevs i föregående avsnitt:

- 1 Klicka på Windows Vista-startknappen  och högerklicka på **Dator**.
- 2 Klicka på **Egenskaper** → **Enhetshanteraren**.



**OBS!** Fönstret **Kontroll av användarkonto** kan visas. Om du är administratör för datorn klickar du på **Fortsätt**. I annat fall kontaktar du administratören för att få tillgång till Enhetshanteraren.

- 3 Dubbelklicka på den typ av enhet som du installerar drivrutinen för (till exempel **Ljud** eller **Bildskärm**).
- 4 Dubbelklicka på namnet på den enhet som drivrutinen ska installeras för.
- 5 Klicka på fliken **Drivrutin** → **Uppdatera drivrutin** → **Välj** och installera drivrutinsprogramvara manuellt.

- 6 Klicka på **Bläddra** och gå till den plats där du kopierade drivrutinsfilerna.
- 7 När namnet på den lämpliga drivrutinen visas klickar du på det → **OK** → **Nästa**.
- 8 Klicka på **Slutför** och starta om datorn.

### Återställa operativsystemet

Du kan återställa operativsystemet på följande sätt:

- Med Microsoft Windows Systemåterställning återgår datorn till ett tidigare driftsläge utan att datafiler påverkas. Prova med Systemåterställning först om du behöver återställa operativsystemet och vill bevara datafilerna.
- Om *Operating System*-mediet medföljde datorn kan du använda det till att återställa operativsystemet. Om du använder *Operating System*-mediet tas emellertid alla data bort från hårddisken. Använd mediet *endast* om det inte gick att åtgärda problemen med operativsystemet med hjälp av Systemåterställning.

## Använda Systemåterställning i Microsoft® Windows®

Windows operativsystem tillhandahåller ett systemåterställningsalternativ med vilket du kan återställa datorn till ett tidigare drifttillstånd (utan att påverka datafiler) om ändringar av maskinvara, programvara eller andra systeminställningar har lämnat datorn i ett oönskat drifttillstånd. Alla ändringar som systemåterställningen gör med datorn är fullständigt reversibla.



**ANMÄRKNING:** Gör regelbundna säkerhetskopior av datafiler. Systemåterställning övervakar inte datafiler och kan inte återställa dem.



**OBS!** Metoderna i det här dokumentet är skrivna för standardläget i Windows, så de kanske inte fungerar om Dell™-datorn körs i klassiskt läge.



**OBS!** Ställ in Dell™-datorn på Windows i klassiskt läge.

## Starta systemåterställning

- 1 Klicka på Start .
- 2 I rutan Starta sökning skriver du *System Restore* (systemåterställning) och trycker sedan på <Retur>.



**OBS!** Fönstret *Kontroll av användarkonto* kan visas. Om du är administratör för datorn klickar du på *Fortsätt*; kontakta annars administratören för att fortsätta med den önskade åtgärden.

- 3 Klicka på *Nästa* och följ de återstående uppmaningarna som visas på skärmen.

Om problemet inte åtgärdas med Systemåterställning kan du ångra den sista systemåterställningen (se "Ångra den senaste systemåterställningen" på sidan 56).

### Ångra den senaste systemåterställningen



**ANMÄRKNING:** Innan du ångrar den senaste systemåterställningen, sparar och stänger du alla öppna filer och avslutar alla program. Du ska varken ändra, öppna eller radera filer eller program förrän systemåterställningen är klar.

- 1 Klicka på Start .
- 2 I rutan Starta sökning skriver du `System Restore` (systemåterställning) och trycker sedan på <Retur>.
- 3 Klicka på Ångra den senaste återställningen och klicka på Nästa.

### Använda mediet med operativsystemet

#### Innan du börjar

Innan du korrigerar ett problem med en nyinstallerad drivrutin genom att installera om Windows XP bör du försöka med Återställ tidigare drivrutin. Se "Återgå till tidigare version av drivrutin för enhet" på sidan 52. Om du inte kan korrigera problemet med Återställ tidigare drivrutin använder du Microsoft Windows Systemåterställning och återställer operativsystemet till ett tidigare läge då systemet fortfarande var stabilt, det vill säga innan den nya enhetsdrivrutinen installerades. Se "Använda Systemåterställning i Microsoft® Windows®" på sidan 55.



**ANMÄRKNING:** Säkerhetskopiera alla datafiler på den primära hårddisken innan du genomför installationen. Vid vanlig hårddisckonfiguration är den primära hårddisken den enhet som först identifieras av datorn.



Om du vill installera Windows på nytt behöver du Dell™ *Operating System*-mediet och Dell *Drivers and Utilities*-mediet.



**OBS!** Dell *Drivers and Utilities*-mediet innehåller drivrutiner som installerades då datorn monterades. Använd *Drivers and Utilities*-mediet för att läsa in nödvändiga drivrutiner. Beroende på regionen där du beställde datorn eller om du begärde medium eller inte, kanske inte Dell *Drivers and Utilities*-mediet eller mediet med Dell *operativsystem* levererades med datorn.

## Installera Windows på nytt

Installationsprocessen kan ta en till två timmar att slutföra. Efter att du har installerat om operativsystemet måste du även installera om drivrutiner, antivirusprogram och annan programvara.

- 1 Spara och stäng alla öppna filer och avsluta alla öppna program.
- 2 Sätt in cd-skivan *Operating System*.
- 3 Om meddelandet `Install Windows` (installera Windows) visas klickar du på `Exit` (avbryt).
- 4 Starta om datorn.

När DELL™-logotypen visas trycker du direkt på <F12>.



**OBS!** Om du väntar för länge och operativsystemets logotyp visas, fortsätter du att vänta tills du ser skrivbordet i Microsoft® Windows®. Stäng sedan av datorn och försök på nytt.



**OBS!** I nästa steg ändras startsekvensen bara tillfälligt. Nästa gång startas datorn enligt vad som har angetts för enheterna i systeminställningsprogrammet.

- 5 När listan med startenheter visas markerar du **CD/DVD/CD-RW-enhet** och trycker på <Retur>.
- 6 Tryck på valfri tangent för att **Starta från CD-ROM** och följ anvisningarna på skärmen för att slutföra installationen.

## Söka efter information



**OBS!** Vissa funktioner eller media kan vara tillval och medföljer inte alla datorer. Vissa funktioner är inte tillgängliga i alla länder.



**OBS!** Ytterligare information kan medfölja datorn.

---

Dokument/skiva/etikett	Innehåll
Servicenummer/Expresskod Servicenumret/expresskoden finns på datorn.	<ul style="list-style-type: none"><li>Använd servicenumret för att identifiera datorn när du använder <a href="http://support.dell.com">support.dell.com</a> eller kontaktar support</li><li>Använd expresskoden för att komma till rätt avdelning när du kontaktar supporten</li></ul> <p><b>OBS!</b> Servicenumret/expresskoden finns på datorn.</p>

---

<b>Dokument/skiva/etikett</b>	<b>Innehåll</b>
<b>Drivers and Utilities-mediet</b> <i>Drivers and Utilities</i> -mediet är en cd- eller dvd-skiva som kan ha medföljt datorn.	<ul style="list-style-type: none"><li>• Ett diagnostikprogram för datorn</li><li>• Drivrutiner för datorn</li><li>• Uppdateringar av drivrutiner och dokumentation finns på adressen <a href="http://support.dell.com">support.dell.com</a>.</li><li>• Systemprogram för en bärbar dator</li><li>• Viktigt-fil</li></ul> <p><b>OBS!</b> Viktigt-filer kan ingå på skivan med den allra senaste informationen om tekniska ändringar av datorn eller avancerat tekniskt referensmaterial för tekniker eller erfarna användare.</p>
<b>Operating System-mediet</b> <i>Operating System</i> -mediet är en cd- eller dvd-skiva som medföljde datorn.	Installerar om operativsystemet

---

---

Dokument/skiva/etikett	Innehåll
<p><b>Säkerhets-, myndighets-, garanti- och support-dokumentation</b></p> <p>Den här typen av information kan ha levererats tillsammans med datorn. Mer information finns på hemsidan för Regulatory Compliance på <a href="http://www.dell.com">www.dell.com</a> med följande adress: <a href="http://www.dell.com/regulatory_compliance">www.dell.com/regulatory_compliance</a>.</p>	<ul style="list-style-type: none"><li>• Information om garantier</li><li>• Villkor (endast <a href="http://euro.dell.com">euro.dell.com</a> (endast Europa))</li><li>• Säkerhetsinstruktioner</li><li>• Föreskrifter</li><li>• Ergonomiinformation</li><li>• Licensavtal för slutanvändare</li></ul>
<p><b>Servicehandbok</b></p> <p>Datorns <i>Servicehandbok</i> finns på adressen <a href="http://support.dell.com">support.dell.com</a>.</p>	<ul style="list-style-type: none"><li>• Ta bort och byta ut delar</li><li>• Konfigurera systeminställningar</li><li>• Felsökning och problemlösning</li></ul>

---

<b>Dokument/skiva/etikett</b>	<b>Innehåll</b>
<b>Dell-teknikhandbok</b> <i>Dell Technology Guide</i> (teknikhandbok) finns tillgänglig på <a href="http://support.dell.com">support.dell.com</a> .	<ul style="list-style-type: none"><li>• Om operativsystemet</li><li>• Använda och underhålla enheter</li><li>• Förstå tekniker som exempelvis RAID, Internet, Bluetooth<sup>®</sup>, trådlös teknik, e-post etc.</li></ul>
<b>Licensetikett för Microsoft<sup>®</sup> Windows<sup>®</sup></b>  Licensetiketten för Microsoft Windows finns på datorn.	<ul style="list-style-type: none"><li>• Tillhandahåller operativsystemets produktnyckel</li></ul>

## Få hjälp

### Få hjälp



**WARNING! Om du ska ta bort datorkåpan måste du först koppla loss alla dator- och modemkablar ur eluttagen. Följ säkerhetsinstruktionerna som medföljde datorn.**

Om du får problem med datorn genomför du följande steg för att felsöka och diagnostisera problemet:

- 1 Se "Felsökningstips" på sidan 43 för information och procedurer som hänför sig till problemet som datorn stöter på.
- 2 Se "Dell Diagnostics" på sidan 41 för procedurer om att köra Dell Diagnostics.
- 3 Fyll i "Diagnostisk checklista" på sidan 68.
- 4 Utnyttja Dells stora utbud av onlinetjänster på webbplatsen för Dell Support ([support.dell.com](http://support.dell.com)) om du behöver hjälp med frågor som rör installation och felsökning. Se "Online-tjänster" på sidan 64 för en mer omfattande lista över Dell Support online.

- 5 Se "Kontakta Dell" på sidan 69 om föregående steg inte har åtgärdat problemet.



**OBS!** Ring support från en telefon vid eller i närheten av den aktuella datorn, så att personalen lättare kan hjälpa dig med de åtgärder som krävs.



**OBS!** Dells expresskot är inte tillgänglig i alla länder.

Ange din expresskod när du blir uppmanad att göra detta, så kopplas du direkt till rätt supportpersonal. Om du inte har någon sådan kod öppnar du mappen **Dell Accessories** (Dell tillbehör), dubbelklickar på ikonen **Express Service Code** (expresskod) och följer anvisningarna.

Instruktioner om att använda Dell Support finns i "Teknisk support och kundtjänst" på sidan 64.



**OBS!** Vissa av de följande tjänsterna är inte alltid tillgängliga på alla platser utanför USA:s fastland. Ring din lokala Dell-representant för mer information om tider.

### Teknisk support och kundtjänst

Dells supporttjänst är tillgänglig och besvarar frågor om Dell™-maskinvara. Vår supportpersonal använder datorbaserade diagnostikmetoder för att snabbt kunna ge rätt svar på dina frågor.

Om du vill kontakta Dells supporttjänst, se "Innan du ringer" på sidan 67 och sedan kontaktinformationen för din region eller gå till [support.dell.com](http://support.dell.com).

### Online-tjänster

Du kan läsa mer om Dells produkter och tjänster på följande webbplatser:

[www.dell.com](http://www.dell.com)

[www.dell.com/ap](http://www.dell.com/ap)  
(endast Asien och Stillahavsområdet)

[www.dell.com/jp](http://www.dell.com/jp) (endast Japan)

[www.euro.dell.com](http://www.euro.dell.com) (endast Europa)

[www.dell.com/la/](http://www.dell.com/la/) (endast Latinamerika och de karibiska länderna)

[www.dell.ca](http://www.dell.ca) (endast Kanada)

Du kan komma åt Dell Support via följande webbplatser och e-postadresser:

- Dell Support-webbplatser:

[support.dell.com](http://support.dell.com)

[support.apj.dell.com](http://support.apj.dell.com) (endast Asien/Stillahavsområdet och Japan)

[support.jp.dell.com](http://support.jp.dell.com) (endast Japan)

[support.euro.dell.com](http://support.euro.dell.com) (endast Europa)

- Dell Support-e-postadresser:

[mobile\\_support@us.dell.com](mailto:mobile_support@us.dell.com)

[support@us.dell.com](mailto:support@us.dell.com)

[suporte@dell.com](mailto:suporte@dell.com) (Brasilien)

[la-techsupport@dell.com](mailto:la-techsupport@dell.com)  
(endast Latinamerika och de karibiska länderna)

[apsupport@dell.com](mailto:apsupport@dell.com)

(endast Asien och Stillahavsområdet)



- E-postadresser till Dells marknadsföring och försäljning:

apmarketing@dell.com  
(endast Asien och Stillahavsområdet)

sales\_canada@dell.com (endast Kanada)

- FTP (anonymt filöverföringsprotokoll):

ftp.dell.com – logga in som användare  
anonymous och använd din e-postadress  
som lösenord

## Tjänsten AutoTech

Dells automatiska supporttjänst, AutoTech, ger inspelade svar på de vanligaste frågorna om Dells bärbara datorer och bordsdatorer.

När du ringer AutoTech använder du en knapp-telefon för att välja de ämnen som motsvarar dina frågor. Telefonnummer för din region, se "Kontakta Dell" på sidan 69.

## Automatisk orderuppföljningstjänst

Om du vill kontrollera hur långt dina beställningar av Dell™-produkter har kommit kan du besöka [support.euro.dell.com](http://support.euro.dell.com) eller ringa den automatiska orderuppföljningstjänsten. En inspelad röst frågar efter den information som behövs för att hitta och ge information om din order. Telefonnummer för din region, se "Kontakta Dell" på sidan 69.

## Problem med beställningen

Om det uppstår problem med beställningen, som att det saknas delar, att du har fått fel delar eller att det finns felaktigheter på fakturan, kan du kontakta Dell för att få hjälp. Ha följesedeln eller fakturan till hands när du ringer. Telefonnumret för din region finns i avsnittet "Kontakta Dell" på sidan 69.

## Produktinformation

Om du behöver information om ytterligare produkter från Dell eller om du vill beställa något kan du besöka Dells webbplats. Adressen är [www.dell.com](http://www.dell.com). För telefonnummer till försäljare i din region eller om du vill tala med en försäljare, se "Kontakta Dell" på sidan 69.

## Returnera produkter för garanti-reparation eller återbetalning

Förbered alla artiklar som ska returneras på följande sätt:

- 1 Kontakta Dell för att få ett auktoriseringsnummer för returvaror och skriv numret tydligt och väl synligt på förpackningen.

Telefonnummer för din region, se "Kontakta Dell" på sidan 69. Skicka med en kopia på fakturan och ett brev som beskriver varför artikeln returnerats.

- 2 Lägg i en kopia av den diagnostiska check-listan (se "Diagnostisk checklista" på sidan 68) och ange vilka tester du har kört samt vilka felmeddelanden du har fått när du kört Dell Diagnostics (se "Kontakta Dell" på sidan 69).
- 3 Inkludera alla tillbehör som hör ihop med de delar du returnerar (strömkablar, disketter, handböcker och så vidare) om du skickar tillbaka utrustningen för att få pengarna tillbaka.
- 4 Förpacka utrustningen som ska sändas tillbaka i originalförpackningen (eller likvärdigt förpackningsmaterial).

Du ansvarar för alla eventuella fraktkostnader. Du ansvarar även för försäkringen av alla returprodukter samt för risken att produkterna går förlorade under frakten till Dell. Postförskottspaket tas inte emot.

Produktreturer som inte uppfyller alla ovanstående villkor tas inte emot av Dell och returneras till dig.

## Innan du ringer



**OBS!** Se till att ha din expresskod till hands när du ringer. Tack vare den koden kan Dells automatiska supportsystem snabbare koppla ditt samtal. Du kan också få en fråga om ditt servicenummer (placerat på datorns bak- eller undersida).

Glöm inte att fylla i diagnostikchecklistan (se "Diagnostisk checklista" på sidan 68). Starta datorn (om det går) innan du ringer till Dell för att få hjälp. Ring från en telefon vid eller i närheten av datorn. Det kan hända att du ombeds ange kommandon, uppge detaljerad information under olika åtgärder eller prova andra felsökningsprocedurer som endast kan utföras vid själva datorn. Se till att du har systemdokumentationen till hands.



**WARNING!** Innan du gör något i datorn ska du läsa igenom och följa säkerhetsinstruktionerna som medföljde datorn.

### Diagnostisk checklista

Namn:

Datum:

Adress:

Telefonnummer:

Service nummer (streckkoden på baksidan av datorn):

Expresskod:

Returauktoriseringsnummer (om du fått ett sådant från Dells supporttekniker):

Operativsystem och version:

Enheter:

Expansionskort:

Är datorn ansluten till ett nätverk? Ja Nej

Nätverk, version och nätverkskort:

Program och versioner:

I operativsystemets dokumentation finns information om systemets startfiler. Om datorn är ansluten till en skrivare skriver du ut alla filer. Annars antecknar du innehållet i alla filer innan du ringer till Dell.

Felmeddelande, pipkod eller diagnostikkod:

Beskrivning av problemet och felsökningsåtgärder som du utfört:

## Kontakta Dell



**OBS!** Om du inte har en aktiv Internet-anlutning kan du hitta kontaktinformationen på ditt inköpskvitto, förpackning, faktura eller i Dells produktkatalog.

Dell tillhandahåller fler online- och telefonbaserade support- och servicealternativ. Tillgänglighet varierar efter land och produkt och en del tjänster kanske inte finns tillgängliga i ditt område. Om du vill kontakta Dell för försäljning, teknisk support eller kundtjänstfrågor:

- 1 Besök [support.dell.com](http://support.dell.com) och kontrollera ditt land eller region i den nedrullningsbara menyn **Choose A Country/Region** (välj land/region) längst ner på sidan.
- 2 Klicka på **Contact Us** (kontakta oss) på sidans vänstra del och välj lämplig tjänst eller supportlänk efter behov.
- 3 Välj den metod att kontakta Dell som är bekväm för dig.



# Index

## A

### ansluta

- Internet, 17
- nätadapter, 15
- nätverk, 16
- nätverkskabel, 16
- USB-enheter, 16

## B

### batteri

- borttagning, 12

### bildskärm

- beskrivning, 9

## D

### Dell

- kontakta, 63, 69
- programvaruuppdateringar, 49
- supportverktyg, 49
- teknisk support och kundtjänst, 64
- teknisk uppdateringstjänst, 49

### Dell Diagnostics, 41

- starta från *Drivers and Utilities*-mediet, 43
- starta från hårddisken, 42

### DellConnect, 64

### Dell-teknikhandbok, 62

### diagnostik

- Dell, 41

## Index

dokumentation, 59

Dell-teknikhandbok, 62

Servicehandbok, 61

*Drivers and Utilities*-media, 52, 60

Dell Diagnostics, 41

drivrutiner, 51

*Drivers and Utilities*-media, 60

identifiera, 51

installera om, 51

återgå till en tidigare version, 52

## E

ergonomiinformation, 61

etikett med Windows-licens, 62

expresskod, 59

## F

felsökning, 31, 61

blå skärm, 48

datorn svarar inte, 47

Dell Diagnostics, 41

felmeddelanden, 31

minne, 46

program kraschar, 47

program och kompatibilitet med Windows, 48

programvara, 47–48

ström, 44

strömindikatorlägen, 44

tips, 43



**G**

garantiinformation, 61

guider

programkompatibilitet, 48

**I**

IEEE 1394-kontakt

beskrivning, 10

installation

dator, 15

snabbinstallation, 15

Internet

ansluta, 17

**K**

knappar för styrspak och styrplatta

beskrivning, 8

kontakta Dell, 63, 69

**L**

Licensavtal för slutanvändare (EULA), 61

licensetikett, 62

**M**

media

*Drivers and Utilities*, 60

minne

felsökning, 46

myndighetsinformation, 61

## N

- nätverk
  - ansluta, 16
- nätverksport
  - beskrivning, 11

## O

- operativsystem
  - media, 56

## P

- produktnyckel till operativsystem, 62
- programvara
  - felsökning, 47–48
  - problem, 48
  - uppdateringar, 49
  - återinstallera, 51

## S

- S.M.A.R.T, 40
- serviceetikett, 59
- Servicehandbok, 61
- specifikationer
  - alla, 19
  - batteri, 26
  - bildskärm, 24
  - fysiska, 29
  - grafik, 23
  - kommunikation, 22
  - ljud, 23
  - miljö, 29
  - minne, 20
  - nätadapter, 28
  - portar och kontakter, 21
  - processor, 19
  - styrplatta, 26
  - systeminformation, 20
  - tangentbord, 25

**ström**

felsökning, 44

strömindikatorlägen, 44

**support, 63**

DellConnect, 64

kontakta Dell, 69

onlinetjänster, 64

regional, 64

teknisk support och kundtjänst, 64

**supportinformation, 61****systemprogram för bärbar, 60****säkerhetsinformation, 61****säkerhetskabelfack**

beskrivning, 11

**söka efter information, 59****T**

telefonnummer, 69

**U****uppdateringar**

programvara och maskinvara, 49

**V**

Villkor, 61

**vy**

baksida, 10

framsida, 7–8

## W

Windows Vista

    guiden Programkompatibilitet, 48

## Å

återinstallera

    drivrutiner och verktyg, 51

    programvara, 51